

ST2

Tunnel de rétraction
Tunnel di ritrazione



VC999 ST2 Tunnel de rétraction

Le tunnel de rétraction VC999 ST2 est un tunnel de douchage en continu entièrement automatique. Les emballages sont rétractés par le biais d'un rideau d'eau chaude. L'avancement en continu permet de rétracter de manière très économique de gros volumes de production. Le tunnel de rétraction VC999 ST2 n'a pas besoin d'air comprimé et permet ainsi d'avoir une exploitation économique en énergie. L'isolation parfaite empêche toute perte de chaleur.

Particularités

- En acier chromé Cr/Ni 1.4301 (AISI 304)
- Ecran tactile avec pictogrammes
- Prélèvement à gauche ou à droite
- Chauffage électrique et/ou à vapeur
- Extraction de vapeur intégrée
- Sécurité de fonctionnement à sec
- Vitesse réglable de la bande transporteuse
- Contrôle automatique de la température de l'eau
- Installation automatique de détartrage (en option)
- Ecoulement automatique de l'eau et mise en attente de fonctionnement après le processus de détartrage
- Timer pour chauffage automatique
- Détection par lecteurs pour un processus de douchage économique
- Fonctionnement sans «douchage» possible (fonctionnement bande transporteuse)
- Détection automatique des erreurs
- Conforme CE
- Certification GS

VC999 ST2 Tunnel di ritrazione

Il tunnel di ritrazione VC999 ST2 è un tunnel doccia a passaggio continuo completamente automatico. Le confezioni vengono ritirate con l'aiuto di una piccola cascata di acqua calda. Il passaggio continuo permette il restringimento economico di grandi volumi di produzione. Il VC999 ST2 non necessita di aria compressa e quindi rende possibile un funzionamento a risparmio energetico. L'ottimo isolamento evita una perdita di calore.

Caratteristiche speciali

- Esecuzione di acciaio al cromo Cr/Ni 1.4301 (AISI 304)
- Display touch-screen con pittogrammi
- Prelievo dal lato destro o dal lato sinistro
- Riscaldamento elettrico e/o a vapore
- Scarico incorporato del vapore
- Protezione di funzionamento secco
- Velocità regolabile del nastro di trasporto
- Controllo automatico della temperatura dell'acqua
- Sistema automatico di decalcificazione (opzione)
- Scarico automatico dell'acqua e pronto per l'uso dopo il processo di decalcificazione
- Temporizzatore pre-riscaldamento
- Riconoscimento a fotocellula per un processo doccia economico
- Possibile funzionamento senza «Uso doccia» (funzionamento nastro di trasporto)
- Riconoscimento automatico degli errori
- Conforme CE
- Certificato GS

Données techniques / Dati tecnici

VC999 ST2

① Puissance raccordée chauffage / Valore di collegamento riscaldamento	électrique / elettrico 42,7/52,3 kW 80 AT // vapeur / vapore 2.3 kW 6 /AT
② Extraction à vapeur / Scarico del vapore	∅ 160 mm intérieur / dentro
③ Raccordement d'eau / Collegamento dell'acqua	R 1/2" externe / esterno
④ Ecoulement de l'eau / Scarico dell'acqua	∅ 38 mm externe (tuyau de raccordement) / esterno (condotto collegamento)
⑤ En option avec rouleaux de chargement et de déchargement Rulli di uscita e di entrata opzione	
Volume d'eau / Volume dell'acqua	155 l
Zone produit / Dimensioni prodotto	850 x 330 x 1200 mm
Hauteur maximale des produits / Altezza massima del prodotto	330 mm
Capacité / Velocità	alimentation en continu / corsa continuata
Vitesse de marche de la bande transporteuse / Velocità del nastro di trasporto	0,15 - 0,5 m/s
Largueur de la bande transporteuse / Larghezza del nastro di trasporto	850 mm
Poids (sans convoyeur à rouleaux/bande) / Peso (senza nastro a rulli/nastri)	env. / circa 480 kg

Sous réserve de modifications techniques / Cambiamenti tecnici riservati

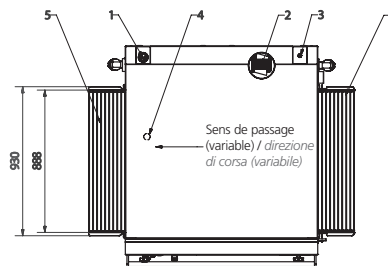
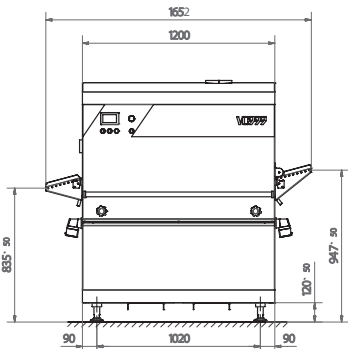
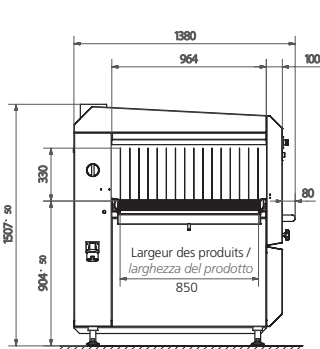

CH: VC999 Verpackungssysteme AG, Melonenstrasse 2, CH-9100 Herisau, Tel. +41 71 35 35 900, info@vc999.ch

DE: VC999 Verpackungssysteme GmbH, Industriestrasse 10, D-78234 Engen, Tel. +49 7733 948 999, info@vc999.de

AT: VC999 Verpackungssysteme GmbH, Gewerbestrasse 1 / 2, A-5164 Seeham, Tel. +43 6217/20812, info@vc999.at

BENELUX: VC999 Packaging Systems Benelux, Senator Alfons Jeurissenlaan 1156, BE-3520 Zonhoven, Tel. +32 477 49 65 22, info@vc999.be

www.vc999.ch

USA: VC999 Packaging Systems, 419 E. 11th Avenue, Kansas City, MO 64116, Tel. +1 816 472 8999, sales@vc999.com

CAN: VC999 Canada Ltd., 153 Rue Sylvestre, Saint-Germain-de-Grantham, QC, J0C 1K0, Tel. +1 819-395-4555, sales.canada@vc999.com

COL: VC999 Packaging Systems S.A.S., Parque empresarial Portos sabana 80, bodega 78, Km 2,5 Autopista Medellín, Bogota, Colombia, Tel. +57 (1) 8776061, sales.colombia@vc999.com

MEX: VC999 Mexico, Av del Federalismo 230 Fracc Industrial la Silla, GPE NL, 67190 Monterrey México, Tel./Fax +52 81 836 13178, sales.mexico@vc999.com

www.vc999.com